

## CRH TWISTER PUSTAK KOMINOWY

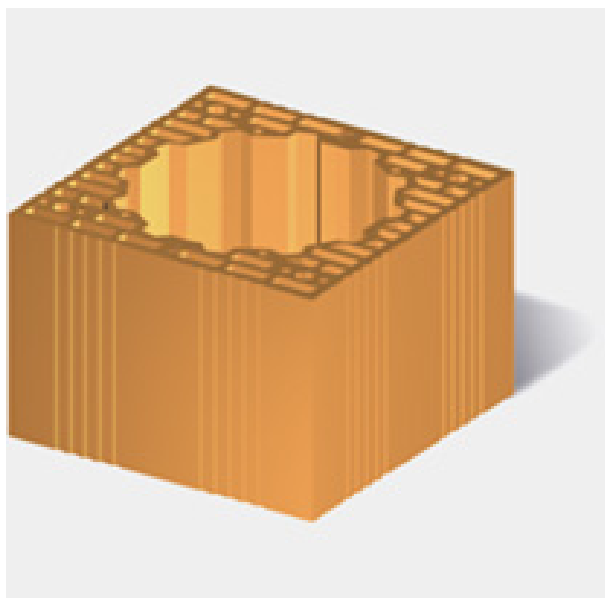

**Cena :**

**Chwilowy brak ceny**

Nr katalogowy : **14353**

Producent : **CRH KLINKIER**

Dostępność : **Dostępny**

Stan magazynowy : **brak w magazynie**

Średnia ocena : **brak recenzji**

**OPIS OGÓLNY** ZALETY CERAMICZNEGO SYSTEMU KOMINOWEGO TWISTER. Innowacyjność - jedyny w Polsce w pełni ceramiczny system kominowy złożony z ceramicznej rury szklwionej i pustaków ceramicznych. Zrewolucjonizowany system przewietrzania - pierwszy na rynku obwodowy system wentylacji. Szklwione rury wewnętrzne - o zupełnie gładkiej powierzchni, co eliminuje osiadanie kondensatu i poprawia ciąg w kominie. Doskonała izolacja - dzięki twardej wełnie mineralnej z łączeniami na zakład, której modułowa budowa zapewnia nie tylko prosty montaż, ale również dokładną izolację. Pełna kwasoodporność - przewyższająca wymagania stawiane wyrobom kominowym dzięki zastosowaniu wysokiej jakości ceramiki i elementów wykończeniowych z blachy kwasoodpornej. Uniwersalność - do pieców nisko - i wysokotemperaturowych oraz do wielu rodzajów paliw. Łatwość montażu - dzięki modułowej budowie i kompletnemu zestawowi elementów tworzących gotowe rozwiązanie. Lekkość i idealne dopasowanie obu części składających się na kompletny pustak ułatwiają nie tylko montaż, ale również kontrolę poprawności wykonania całego systemu w poszczególnych jego etapach. Zakres temperatur spalin - do 600 stopni C. **WŁAŚCIWOŚCI** PUSTAK KOMINOWY CRH TWISTER O wysokości 250 mm, wypalany z gliny. Te same właściwości pustaka kominowego i ścian nośnych pozwalają zniwelować różnice naprężeń wewnętrznych konstrukcji budynku. Doskonały system wentylacji wełny mineralnej - dzięki zastosowaniu inteligentnego systemu otworów na całym obwodzie pustaka (w odróżnieniu od dostępnych do tej pory na rynku systemów wentylowanych wyłącznie punktowo w narożnikach pustaka).